

رقم العطاء:	الجامعة الألمانية الأردنية	لجنة شراء أشغال رئيسية
التاريخ:	كلية هندسة العمارة و البيئة المبنية جبل عمان	أعمال تصميم و تنفيذ مختبر و قاعة التصوير Cinema Studio & Cinema Lecture Room في مبنى إبراهيم هاشم.

الموضوع : عطاء تصميم و تنفيذ استوديو تصوير فيديو و قاعة محاضرات Cinema Studio & Cinema Lecture Room في مبنى إبراهيم هاشم / كلية هندسة العمارة و البيئة / جبل عمان

وصف العمل :

العمل يشمل:

- التصميم و التنفيذ لمختبر تصوير فيديو (استوديو) و قاعة محاضرات Acoustical Engineering Design Proposal for Cinema Studio & Cinema Lecture Room في المكان المحدد بالطابق الاول في مبنى ابراهيم هاشم/كلية هندسة العمارة و حسب المخطط الارشادي المرفق و بحيث يشمل :

١- تقديم تقرير و دراسة فنية من جهة متخصصة تحدد المعايير الصوتية اللازم تحقيقها لإنشاء مختبر التصوير و قاعة المحاضرات و تحقيق عزل صوتي كامل مع جميع ما يلزم و حسب الحاجة الى عزل الجدران و السقف و الابواب و النوافذ الخشبية و الأبواب الخشبية للبلكونات و إنشاء القاطع المقترح بين القاعة و الاستوديو و الابواب المعزولة بينهما و بما يضمن عزل مصدر الصوت من الشارع الملاصق للمبنى، و حركة الطلبة في الممر الداخلي لضمان تسجيل صوتي نقي داخل المختبر و كذلك يضمن الفصل الصوتي بين القاعة و المختبر.

٢- تقديم جدول الكميات و المواصفات الخاصة للمواد المنوى استخدامها مع توضيح طريقة التنفيذ و التركيب للحصول على عزل صوتي يسمح بالتسجيل داخل الاستوديو و القاعة مع مراعاة عمل التعديلات اللازمة لوحدات الانارة الكهربائية من فصل و اعادة تركيب حسب التصميم.

٣- اجراء فحص الصوت الذي يؤكد انجاز العمل المطلوب حسب التصميم و تقديم تقرير استلام نهائي من جهة متخصصة عند انتهاء الاعمال يؤكد فحص و مطابقة التنفيذ للتصميم و اجراء الفحص الذي يبين العزل الصوتي من الشارع و الممر الى داخل القاعة و المختبر و يبين العزل الصوتي بين القاعة و المختبر.

٤- تقديم كافة المخططات التفصيلية و المقاطع اللازمة لتنفيذ العمل المطلوب على نسخة A3 و نسخة الكترونية.

- تنفيذ التصميم المقترح بعد مراجعته و اعتماده من قبل صاحب العمل و حسب شروط دعوة العطاء.



رقم العطاء:	الجامعة الألمانية الأردنية	لجنة شراء أشغال رئيسية
التاريخ:	كلية هندسة العمارة و البيئة المبنية جبل عمان	أعمال تصميم و تنفيذ مختبر و قاعة التصوير Cinema Studio & Cinema Lecture Room في مبنى إبراهيم هاشم.

أسس التقييم الفني للشركات المتقدمة للمناقصة

- يتم تقديم العرض من قبل المناقصين المختصين على أن يتم تقديم مغلفين منفصلين :
- الأول : مغلف التأهيل الفني و يعطى (٥٠ %)
- الثاني : مغلف العرض المالي و يعطى (٥٠ %)

ملف التأهيل الفني :

- ١ - عدد المشاريع المشابهة و المنفذة من قبل الشركة أو التي تم اعداد الدراسة لها. (١٠ %) .
- ٢- السيرة الذاتية للشركة Portfolio . (١٠%).
- ٣- مواصفات المواد المستخدمة من حيث توفرها بالسوق المحلي و سهولة صيانتها و مظهرها المعماري و معايير عزلها الصوتي (تقديم مواصفات Data Sheet و العينات اذا أمكن) و جدول كميات يبين جميع بنود الاعمال اللازمة لتنفيذ العمل كاملا مع مراعاة التمديدات الكهربائية و الميكانيكية. (١٥%)
- ٦- الدراسة الفنية و تقييم التقرير و بحيث يكون التقرير:
 - ✓ مختوما من جهة متخصصة أو استشارية.
 - ✓ يبين الكودات و المواصفات التي استندت إليها الدراسة. (١٥%)



رقم العطاء:	الجامعة الألمانية الأردنية	لجنة شراء أشغال رئيسية
التاريخ:	كلية هندسة العمارة و البيئة المبنية جبل عمان	أعمال تصميم و تنفيذ مختبر و قاعة التصوير Cinema Studio & Cinema Lecture Room في مبنى إبراهيم هاشم.

الشروط الخاصة

- ١- تعتبر الشروط العامة و الخاصة من عقد المقابلة الموجز الصادر عن وزارة الاشغال العامة و الاسكان و نظام المشتريات رقم (٢٠١٩/٢٨) المعمول به في الجامعة جزءا لا يتجزأ من وثائق العطاء.
- ٢- على المقاول الالتزام بالتنفيذ استنادا الى المواصفات الفنية العامة للمباني و جدول الكميات و المخططات التي يتم تزويدها بها من قبل الجامعة أو من ينوب عنه.
- ٣- على المقاول الالتزام بتأمين كافة العدد اليدوية و الكهربائية و العمالة الفنية الكفوة و المدربة، و بالعدد الذي يمكنه من تنفيذ الأعمال المطلوبة منه على أكمل وجه.
- ٤- يتحمل المقاول الذي تتم الاحالة عليه كلفة أية أضرار قد تلحق بممتلكات الجامعة المحيطة بموقع العمل و أية خدمات أخرى ، و يتحمل أية كلفة تنتج عن الاضرار التي قد تحدث من قبله أثناء التنفيذ مهما بلغت.
- ٥- على المقاول الذي تتم عليه الاحالة توخي الحيطة و الحذر و مراعاة الانتباه و السلامة العامة أثناء عملية تنفيذ الاعمال المطلوبة منه بموجب الشروط و المواصفات و جدول الكميات و المخططات و يتحمل المقاول تبعات أية أضرار قد تحدث نتيجة عدم التزامه بهذه المتطلبات.
- ٦- يلتزم كادر المقاول بالمحافظة على النظام العام و الأخلاق العامة و مراعاة القوانين و الأنظمة السائدة في الجامعة.
- ٧- على المناقص زيارة موقع كلية هندسة العمارة و البيئة المبنية/ جبل عمان الدوار الاول للتأكد من مكان و طبيعة الاعمال الموضحة ضمن هذه المناقصة و قبل اعداد الدراسة و التقرير لتحديد و قياس الضجيج في الموقع المقترح دون أن يتحمل صاحب العمل أية مسؤولية ناتجة عن عدم قيام المناقص بهذه الزيارة فيما يتعلق بالاعمال المنوطة بالعطاء أعلاه.
- ٨- تقدم الاسعار على أنها شاملة للضريبة العامة على المبيعات و الرسوم الجمركية و أية رسوم أو ضرائب أخرى مهما كان نوعها.
- ٩- طريقة الدفع: تقوم الجامعة بدفع مستحقات المقاول المالية عن الاعمال المنجزة كيلا هندسيا استنادا الى ما يتم تنفيذه من قبل المقاول على الواقع و بعد اعتماد الجهة المشرفة للعمل/ الاعمال المنفذة و ذلك بموجب مطالبة مالية يقدمها المقاول موضحا عليها الرقم الوطني و / أو الرقم الضريبي حسب الاصول.
- ١٠- على المقاول تقديم جدول كميات يبين البنود و الكميات و السعر الافرادي و وحدة القياس.
- ١١- يتم إعادة الدراسة و التقرير الى المناقصين الذين لم يتم الاحالة عليهم بعد قرار الاحالة النهائي.

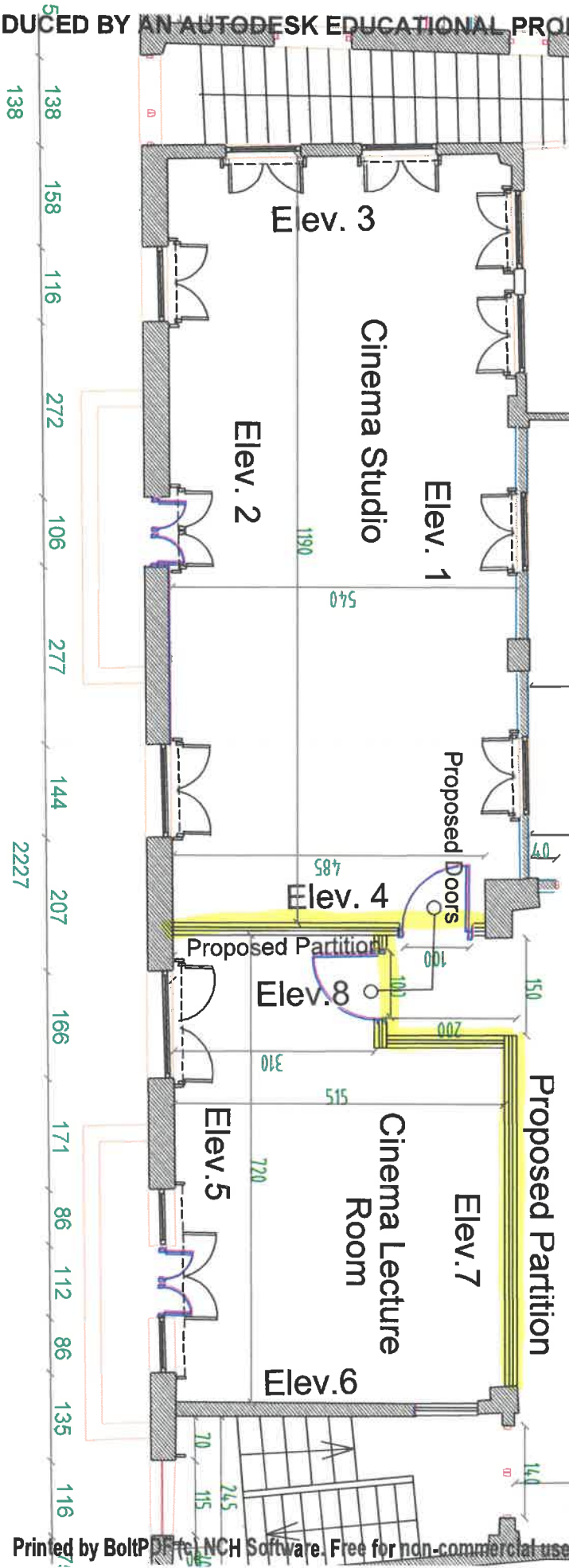

الموقع المدرج / خطة التقويم وقاعة المحاضرات

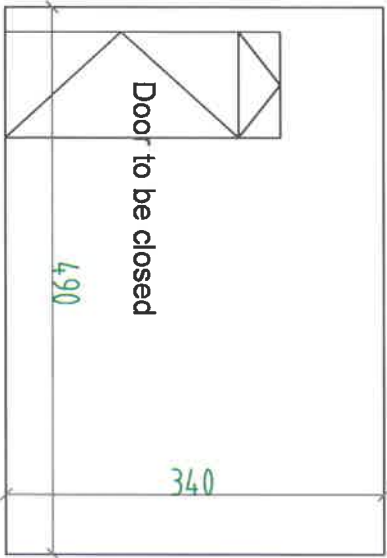

Elev. 6

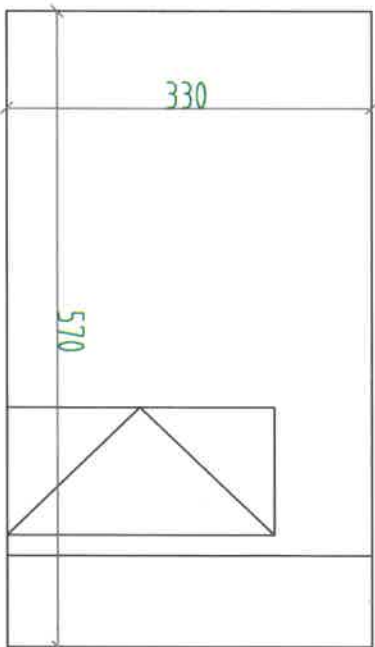

Elev. 4

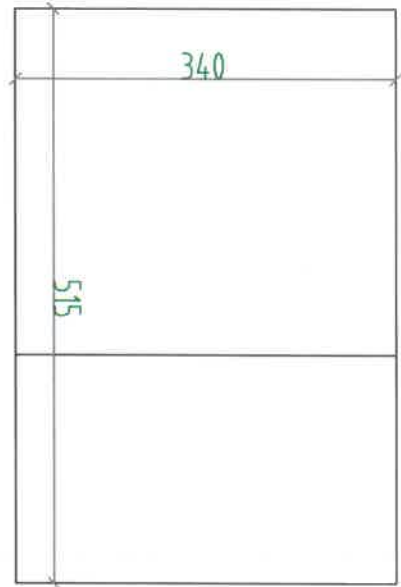

Elev. 8

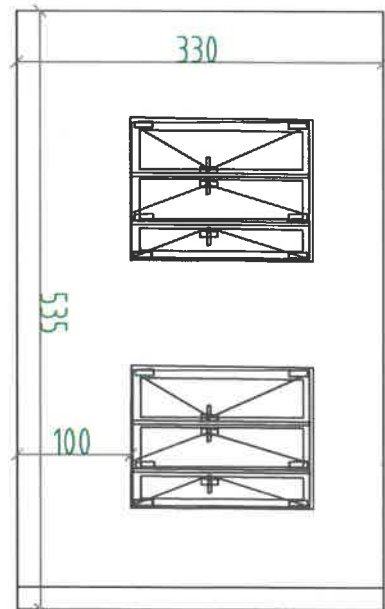

Elev. 3

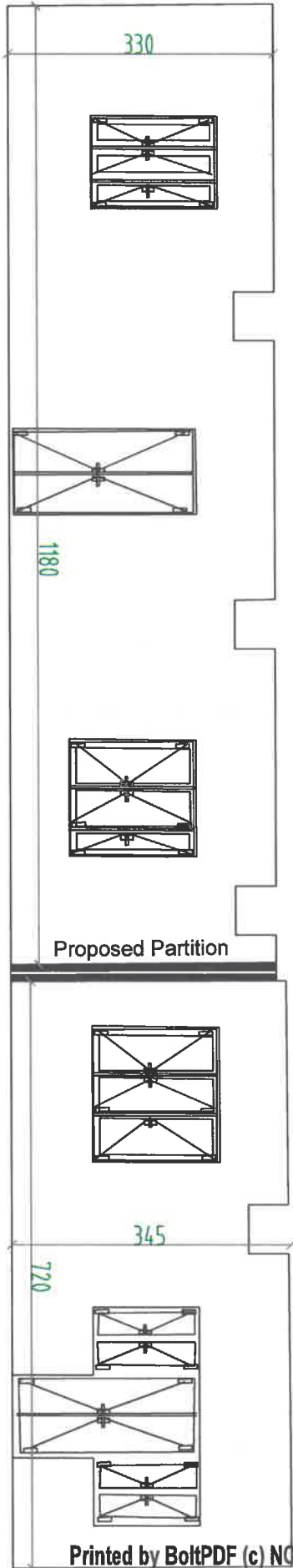

Elev. 2

Elev. 5

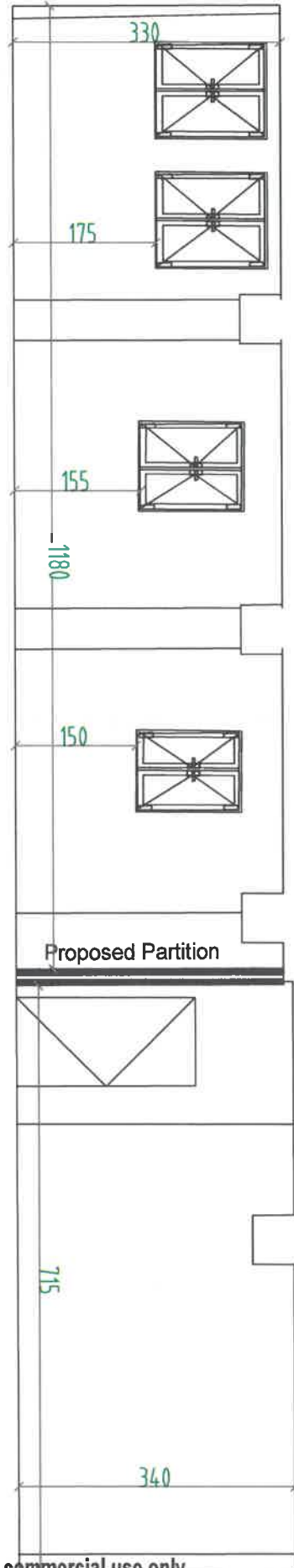

Elev. 1

Elev. 7